



TR 500

Bomba sumergible trituradora

Principales aplicaciones:

- ☞ Vaciado de cavas y fosas de tambos
- ☞ Industrias con líquidos de desechos no agresivos
- ☞ Pozo de noria, balanzas, plantas de acopio de granos, etc.
- ☞ Evacuación de cloacas, pozos ciegos y cámaras sépticas
- ☞ Desagote de tanques y piscinas con agua muy sucia
- ☞ Bombeo de líquidos muy sucios con sólidos y fibras largas

Código del producto	STR5-6-2-3	STR5-8-2-3
Frecuencia	50 Hz	50 Hz
Potencia nominal	6 HP	8 HP
Tensión	3x380 V	3x380 V
Velocidad angular	3000 RPM	3000 RPM
Corriente nominal	10 A	12 A
Diámetro de descarga	3 "	3 "
Caudal óptimo	m^3/h	m^3/h
Presión óptima	<i>m.c.a</i>	<i>m.c.a</i>
Peso	80 kgf	84 kgf





Características:

La bomba es fabricada casi en su totalidad con fundición gris de alta dureza.

Su eje es de acero inoxidable calidad AISI 304. Este es rectificado y balanceado electrónicamente y va montado sobre dos rodamientos de blindaje doble.

Posee un sistema de sellado compuesto por doble sello mecánico y un cárter con aceite para lubricar y refrigerar los mismos. Cuenta además con dos tapones de inspección que permiten verificar el estado del aceite.

El motor eléctrico es trifásico tipo de inducción, fabricado con materiales de primera calidad con aislamiento térmico clase F (155°C) normalizado según IRAM 2276 e IEC 60076-1.

La bomba está provista de bornera de 6 terminales.

El conjunto triturador es de acero AISI 4140 templado, con aristas afilables.

La boca de impulsión posee una brida con rosca hembra normalizada según ISO 228-1 tipo BSPP (ver medida en dimensiones), orientada horizontalmente.

Es una bomba robusta, de fácil mantenimiento y reparación económica ya que está fabricada con componentes universales.

Permite el bombeo de líquidos de hasta 40 °C. Si no se cumple esta condición los materiales aislantes del motor comenzarán a perder vida útil.

La versión estándar se entrega con 10 metros de conductor de alimentación, sello mecánico primario del tipo silicio/silicio y sello mecánico secundario del tipo carbón/cerámica.

Las características estándares de la bomba como longitud de conductor de alimentación o el material de los sellos mecánicos pueden cambiarse a pedido.



Recomendaciones:

Es de gran importancia asegurar que la bomba trabaje con un nivel de líquido mínimo (ver la cota Im en las dimensiones) que garantice la refrigeración del motor, caso contrario se producirá un eventual daño del motor.

Sujetar la bomba con una cadena, sogá o cable de acero desde el cáncamo, nunca izar la máquina desde los cables eléctricos, esto además de ser muy peligroso, causa severos daños a la máquina.

Es de gran importancia evitar daños en la vaina del cable de alimentación eléctrica. Las pinchaduras, cortes o desgarros de este facilitarán el ingreso de líquido al interior de la bomba produciendo severos daños al motor.

Es recomendable colocar en la alimentación eléctrica un guardamotor u otro elemento de protección similar contra caídas de tensión, falta de fase y sobrecarga o bloqueo del rotor.

La bomba consta de cable para descarga a tierra. El mismo no debe ser ignorado al momento de realizar la instalación, ya que su función es evitar descargas imprevistas que puedan afectar al usuario o la máquina.

Debe controlarse que el sentido de giro sea en la dirección que indica la máquina con una flecha. Alternativas para verificar el sentido de giro correcto:

1. Bomba instalada: Arrancar la bomba. Registrar presión y caudal. Parar el equipo. Cambiar 2 conductores eléctricos de alimentación. Arrancar nuevamente el equipo. Testear presión y caudal. Parar al equipo. La conexión que registro mayor presión o caudal es la correcta. Ambos testeos deben durar el menor tiempo posible.
2. Bomba sin instalar: Colocar la máquina de manera que pueda observarse el impulsor. Arrancar la bomba. Visualizar que el sentido de giro del impulsor coincida con la flecha indicada en el cuerpo de la bomba. Parar el equipo. En caso de no coincidir cambiar 2 conductores eléctricos de alimentación.
3. Bomba suspendida: Dar un pulso de arranque a la bomba. Visualizar que el cuerpo de la bomba busque girar en sentido apuesto al indicado por la flecha. En caso de coincidir el giro con el de la flecha cambiar 2 conductores eléctricos de alimentación.



Los arranques con tensión reducida (con autotransformadores, impedancias estáticas, contactores estrella triángulo o soft start) deberán ejecutarse en un tiempo muy corto, (2 – 3 segundos) para evitar recalentamientos en el bobinado del motor que por efecto acumulativo reducirán su vida útil.



Dimensiones:

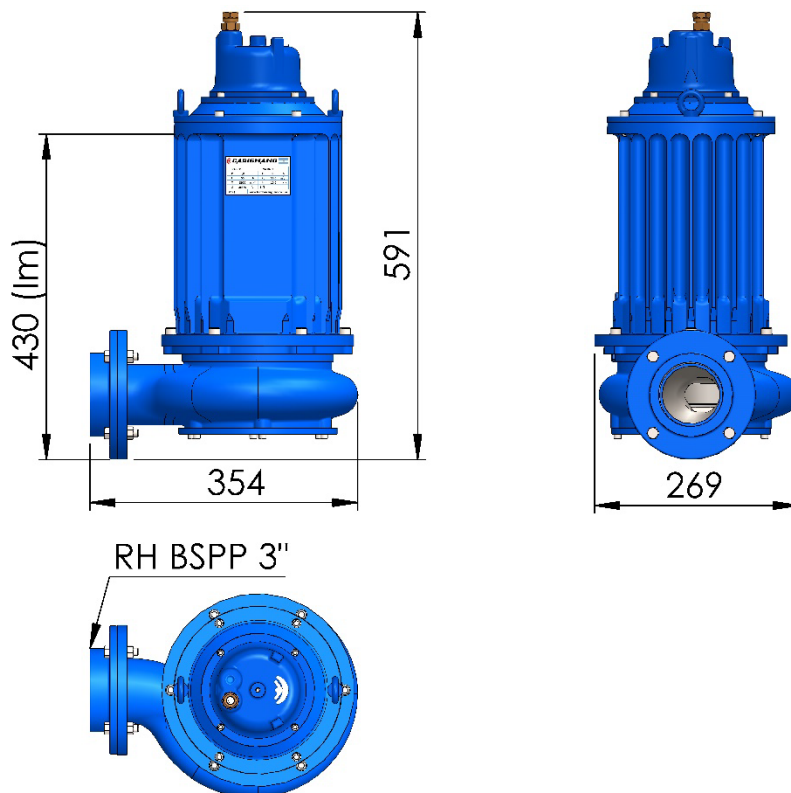

Unidad de cotas: mm

Rendimiento hidráulico:

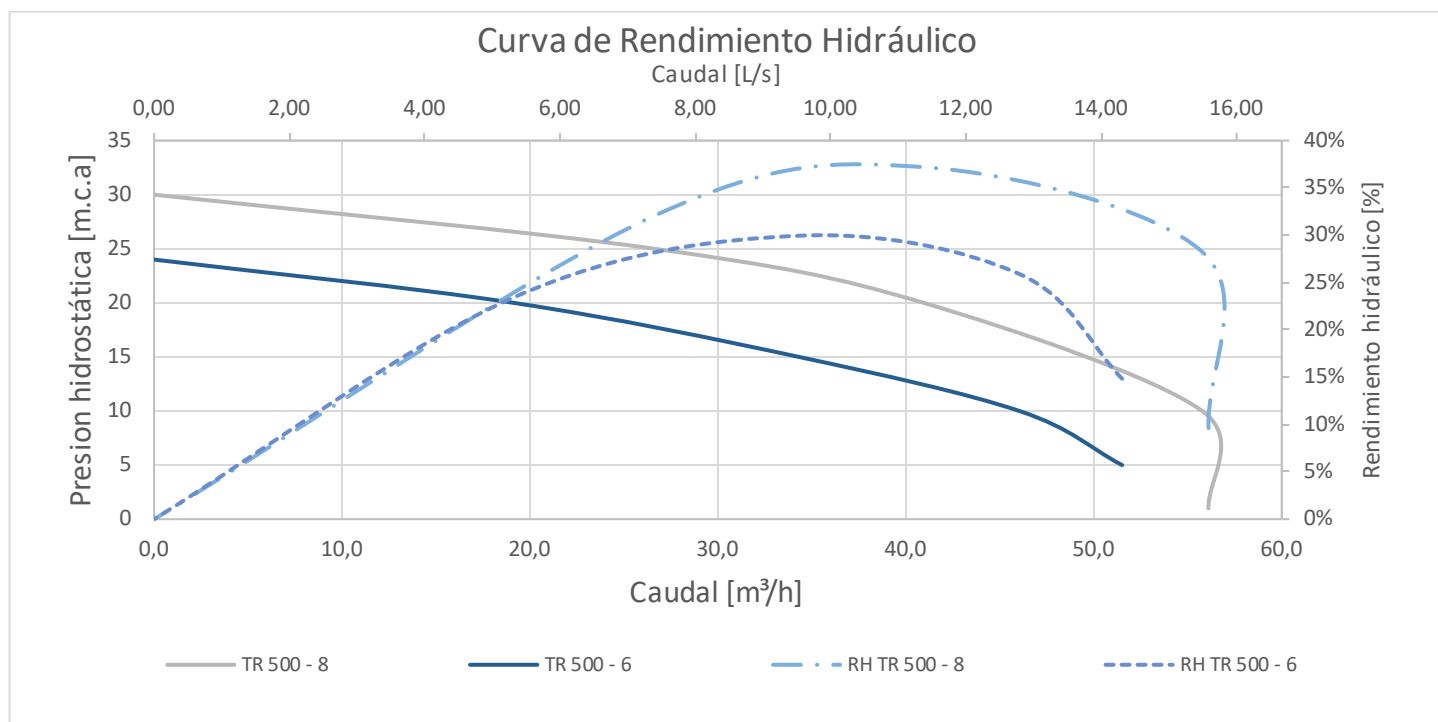



Fotos:

