



"IMPULSANDO SOLUCIONES"

BOMBAS PARA EL AGRO Y LA INDUSTRIA

Diciembre 2025

AG 160



## 1 DESCRIPCIÓN DEL PRODUCTO

AG 160: Agitador sumergible cloacal estercolero trifásico.

### 1.1 DATOS DE PLACA

<b>Código del producto</b>	<b>AG160-10-8</b>
----------------------------	-------------------

<b>Frecuencia</b>	50 Hz
<b>Potencia nominal</b>	10,0 HP
<b>Tensión</b>	3x380 V
<b>Velocidad angular</b>	750 RPM
<b>Corriente nominal</b>	17,7 A
<b>Empuje</b>	1270 N
<b>Peso</b>	145 kgf

### 1.2 PRINCIPALES APLICACIONES

- Homogenización de fluidos formados por líquidos y sólidos
- Mantención de sólidos en suspensión
- Desestratificación
- Tanques de estiércol
- Tanques de tratamiento biológico
- Tanques de retención de fangos
- Recipientes de pasta de papel
- Fosas para mezclas de minerales
- Tanques de preparación de bentonita
- Intercambiadores de calor
- Tanques de enfriamiento
- Prevención contra la formación de hielo

Si tiene alguna duda respecto al uso previsto del equipo, póngase en contacto con nuestros vendedores.

### 1.3 CARACTERÍSTICAS CONSTRUCTIVAS

Este agitador es fabricado casi en su totalidad con fundición gris de alta dureza. Su eje es de acero inoxidable calidad AISI 304. Este es rectificado y balanceado electrónicamente y va montado sobre dos rodamientos de blindaje doble.

Posee un sistema de sellado compuesto por doble sello mecánico y un cárter con aceite para lubricar y refrigerar los mismos. Cuenta además con tapones de inspección que permiten verificar el estado del aceite.

La cantidad de aceite que debe colocarse en el cárter son 600 mililitros y este debe ser hidráulico de viscosidad normalizada ISO 32.

El motor eléctrico es trifásico tipo de inducción, fabricado con materiales de primera calidad con aislamiento térmico clase F (155°C) normalizado según IRAM 2276 e IEC 60076-1.

Es un agitador robusto, de fácil mantenimiento y reparación económica ya que está fabricado con componentes universales.

Permite la agitación de líquidos de hasta 40 °C. Si no se cumple esta condición el motor no podrá refrigerarse correctamente, y los materiales aislantes comenzarán a perder vida útil.

La versión estándar se entrega con 10 metros de conductor de alimentación, sello mecánico primario del tipo silicio/silicio y sello mecánico secundario del tipo carbón/cerámica.

Las características estándares del agitador como longitud de conductor de alimentación o el material de los sellos mecánicos pueden cambiarse a pedido.

Todas las piezas de fundición gris de la máquina reciben un primer tratamiento exterior de pintura anticorrosiva que evita la generación de óxido.

Para dar el acabado final a la máquina se aplica pintura de dos componentes elaborada a base de resina epóxica, resistente y de alta calidad, que protege la superficie contra la corrosión y la abrasión.

## 2 DIMENSIONES

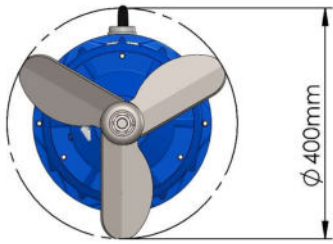

## 3 TAPONES DE ACEITE Y DE INSPECCIÓN



## 4 RENDIMIENTO HIDRÁULICO

Ofrecemos el servicio de optimización de su sistema de agitación para garantizar un mejor rendimiento y aumentar la eficiencia energética de los agitadores. Estudiamos la cantidad requerida de agitadores, su ubicación, su distribución e incluso diseñamos la geometría del tanque o fosa para satisfacer la necesidad del cliente.

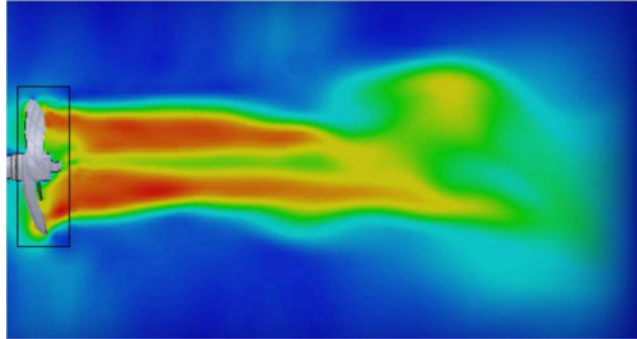

#### 5.4 ACCESORIOS

Para los agitadores sumergibles ofrecemos una estructura de soporte que permite regular la altura de la máquina, y la dirección de acción sobre el fluido, con el objetivo de obtener la agitación más eficiente.

El material del mástil de la estructura puede ser acero inoxidable o acero galvanizado. La elección de uno u otro puede estar en función de la corrosividad del medio donde se utilice.

La longitud del mástil debe ser especificada previamente a su fabricación para adecuarse al depósito donde sea instalada la estructura.

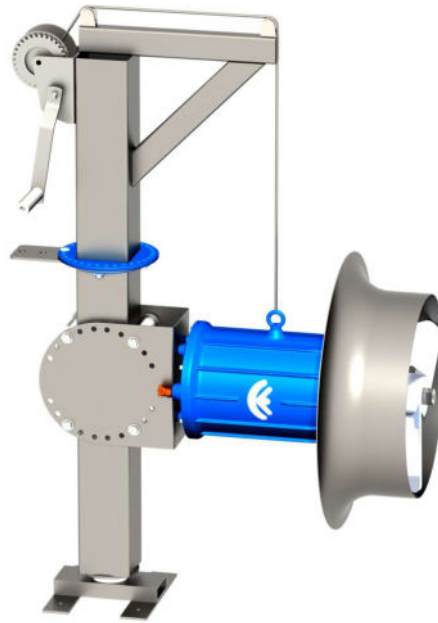

## 6 IMÁGENES



## 7 CONTACTO

Para mayor información y asesoramiento acerca de nuestros productos no dude en contactarnos.

Teléfonos: [+54 3462 463675](tel:+543462463675) / [434981](tel:+543462434981) / 429885

Correo electrónico: [info@bombascarignano.com.ar](mailto:info@bombascarignano.com.ar)

### 7.1 Sitio web

En nuestro sitio web se encuentran todos nuestros productos y servicio.

Sitio web: [www.carignano.com.ar](http://www.carignano.com.ar)

### 7.2 Horarios de atención:

- Oficina comercial - Brown 1556 - Venado Tuerto (Santa Fe)
  - Lunes a viernes de 08:00 a 12:30 y de 14:30 a 18:30
  - Sábados de 8:00 a 12:30
- Planta industrial - Francisco Carelli 2924 - Venado Tuerto (Santa Fe)
  - Lunes a viernes 07:00 a 16:00

### 7.3 Redes sociales

Síguenos en nuestras redes:



### 7.4 Departamento de Ventas y Soporte Técnico

Consultas por WhatsApp: +54 9 3462 64-3264

Consultas por mail: [simon.c@bombascarignano.com.ar](mailto:simon.c@bombascarignano.com.ar)