



"IMPULSANDO SOLUCIONES"

BOMBAS PARA EL AGRO Y LA INDUSTRIA

Agosto 2025

AG C5



DESCRIPCIÓN DEL PRODUCTO

AG C5 es un agitador de columna.

DATOS DE PLACA

Código del producto	AGC5-3-4	AGC5-4-4	AGC5-5,5-4
Potencia nominal	3 HP	4 HP	5,5 HP
Velocidad angular	1500 RPM	1500 RPM	1500 RPM
Peso	32 kgf	32 kgf	32 kgf

PRINCIPALES APLICACIONES

- Homogenización de fluidos formados por líquidos y sólidos
- Mantención de sólidos en suspensión
- Desestratificación
- Tanques de estiércol
- Tanques de tratamiento biológico
- Tanques de retención de fangos
- Recipientes de pasta de papel
- Fosas para mezclas de minerales
- Tanques de preparación de bentonita
- Intercambiadores de calor
- Tanques de enfriamiento
- Prevención contra la formación de hielo

CARACTERÍSTICAS CONSTRUCTIVAS

Este agitador es fabricado con piezas de fundición gris de alta dureza. Su eje es de acero al carbono calidad AISI 1045 y posee en su extremo una prolongación fabricada en acero inoxidable AISI 304, que garantiza una mayor durabilidad frente al desgaste y la corrosión. Este es rectificado y balanceado electrónicamente y va montado sobre dos rodamientos de blindaje doble.

Posee un sistema de sellado primario compuesto por un sello mecánico que es lubricado y refrigerado con aceite que se encuentra en el interior del cárter. El sellado secundario consta de un retén, que evita el ascenso del aceite al interior de la máquina. Cuenta además con un tapón de inspección que permite verificar el estado del aceite y la infiltración de líquido al interior de la máquina, que puede darse por una eventual falla del sello mecánico y del retén.

La cantidad de aceite que debe colocarse en el cárter son 70 mililitros y este debe ser hidráulico de viscosidad normalizada ISO 32.

Los ejes del motor y el agitador se pueden acoplar mediante un manchón elástico de alta calidad (suministrado con el producto). El motor eléctrico puede solicitarse en conjunto con el agitador y el manchón elástico. Para más detalles ir al apartado [CONJUNTO MOTOR](#).

Es un agitador robusto, de fácil mantenimiento y reparación económica ya que está fabricada con componentes universales.

Una ventaja que distingue a los agitadores de columna es la posibilidad de bombear líquidos a alta temperatura, siempre y cuando estos no superen 80 °C. Si no se cumple esta condición es posible que se produzcan mecanismos de cavitación que eventualmente dañen el material de la hélice, disminuyendo su vida útil.

La versión estándar se entrega con 1 metro de columna útil.

Las características estándares del agitador como longitud de columna y/o el material del sello mecánico pueden cambiarse a pedido. Para más detalles acerca de la extensión de la columna ir al apartado [BANCADAS](#).

En caso de utilizar el agitador para movilizar líquidos muy agresivos puede solicitar un modelo especial que cuente con piezas fabricadas en bronce y/o con columna de acero inoxidable calidad AISI 304.

Si se requiere que el accionamiento del agitador se realice mediante un motor a explosión debe solicitarse un modelo especial que cuenta con soporte superior adaptable al uso.

Todas las piezas de fundición gris de la máquina reciben un primer tratamiento exterior de pintura anticorrosiva que evita la generación de óxido.

Para dar el acabado final a la máquina se aplica pintura de dos componentes elaborada a base de resina epóxica, resistente y de alta calidad, que protege la superficie contra la corrosión y la abrasión.

Junto con el agitador de columna puede solicitarse un depósito de aceite, que incluye manguera y soporte. Su función es indicar el nivel de aceite, y prever fugas del sello para realizar mantenimiento a la unidad antes de que produzcan grandes deterioros.

DIMENSIONES

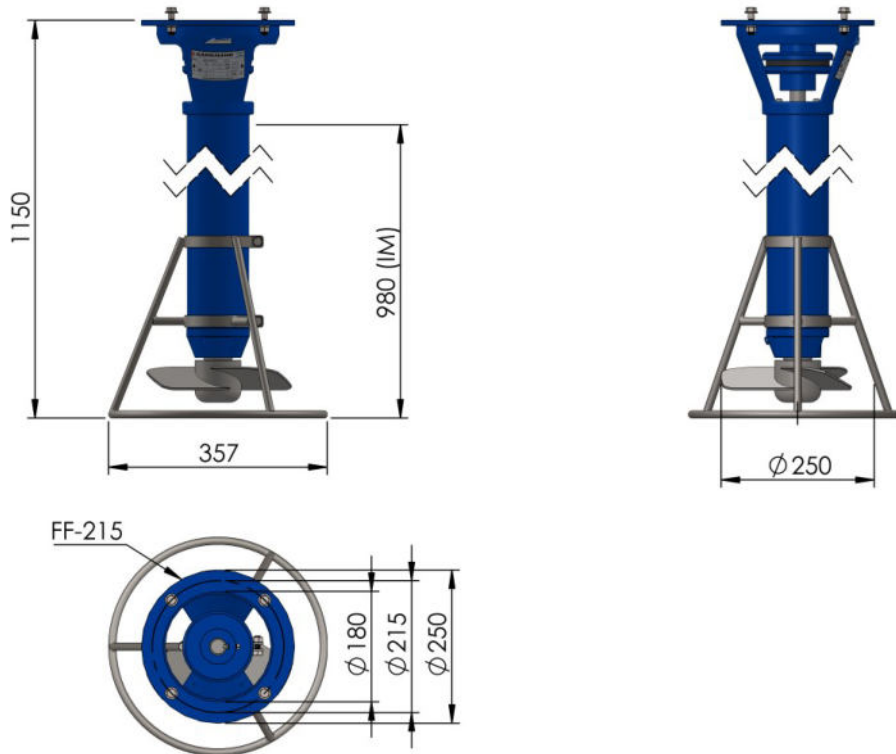

Unidad de cotas: mm

RENDIMIENTO HIDRÁULICO

Ofrecemos el servicio de optimización de su sistema de agitación para garantizar un mejor rendimiento y aumentar la eficiencia energética de los agitadores. Estudiamos la cantidad requerida de agitadores, su ubicación, su distribución e incluso diseñamos la geometría del tanque o fosa para satisfacer la necesidad del cliente.

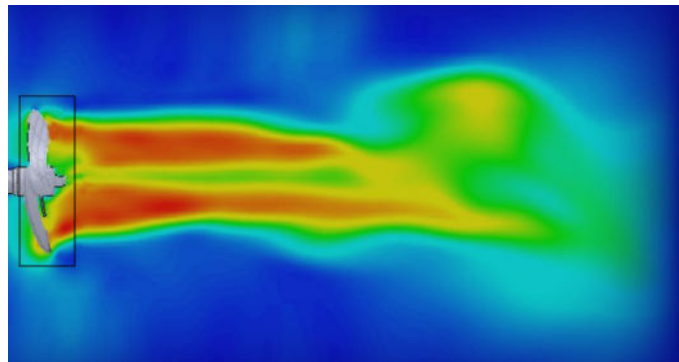

CONJUNTO MOTOR

Ofrecemos el equipamiento de nuestros agitadores de columna con motores WEG.



DEPÓSITO DE ACEITE

Junto con el agitador de columna puede solicitarse un depósito de aceite, que incluye manguera y soporte. Sus funciones son principalmente indicar el nivel de aceite y presurizar el cárter.

Al tener un indicador de la cantidad de aceite que posee el depósito es posible prever fugas del sello para realizar mantenimiento a la unidad antes de que produzcan grandes deterioros.

Por otro lado, tener el cárter presurizado dificulta aún más el ingreso del líquido agitado al interior de la máquina, evitando eventuales daños del mecanismo.



INSTALACIÓN EN BIODIGESTORES

Contamos con accesorios para la instalación de nuestros agitadores de columna en Biodigestores. Estos permiten posicionar el equipo de forma horizontal o con cierta inclinación.

El mantenimiento y control de la parte eléctrica de la máquina se simplifica, ya que el motor es externo.

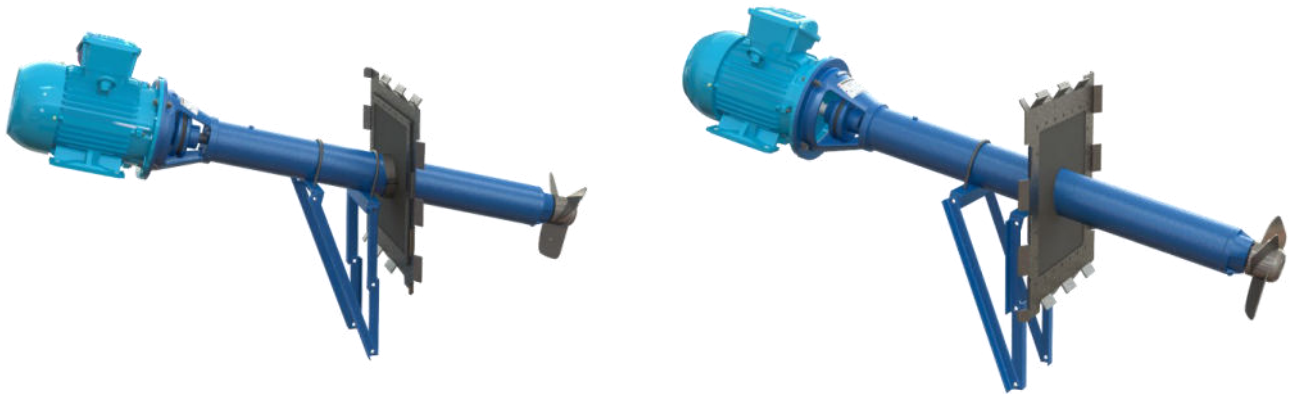

IMÁGENES

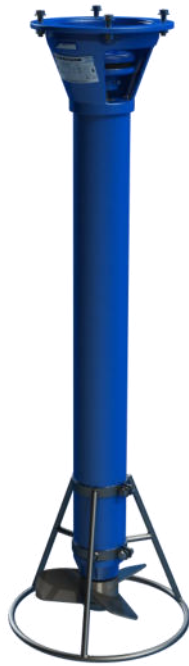

CONTACTO

Para mayor información y asesoramiento acerca de nuestros productos no dude en contactarnos.

Teléfonos: [+54 3462 463675](tel:+543462463675) / [434981](tel:+5434981) / 429885

Correo electrónico: info@bombascarignano.com.ar

Sitio web

En nuestro sitio web se encuentran todos nuestros productos y servicio.

Sitio web: www.carignano.com.ar

Horarios de atención:

- Oficina comercial - Brown 1556 - Venado Tuerto (Santa Fe)
 - Lunes a viernes de 08:00 a 12:30 y de 14:30 a 18:30
 - Sábados de 8:00 a 12:30
- Planta industrial - Francisco Carelli 2924 - Venado Tuerto (Santa Fe)
 - Lunes a viernes 07:00 a 16:00

Redes sociales

Síguenos en nuestras redes:



Departamento de Ventas y Soporte Técnico

Consultas por WhatsApp: +54 9 3462 64-3264

Consultas por mail: simon.c@bombascarignano.com.ar